

Precauciones

Definición de Símbolos

Advertencia Preste especial atención a los símbolos de advertencia. Puede haber riesgos graves para la seguridad personal o daños a la lavadora si no se siguen.

Prohibido Deje de realizar el contenido con este símbolo; de lo contrario, dañará el aparato o lesionará su cuerpo.

Inserte el enchufe en la toma de corriente con una tensión nominal de 220 V A/C.

Desenchufe siempre el aparato y cierre el agua cuando se corte la energía, cuando mueva o limpie la lavadora, o cuando esté en uso. No inserte ni retire el enchufe con las manos mojadas.

No doble, estire, retuerza, ate, cambie, presione o pellizque el cable eléctrico. Si el cable de alimentación está dañado, debe ser reemplazado por el fabricante, su agente de servicio o personas igualmente calificadas para evitar un peligro. El pin del enchufe debe permanecer limpio. Límpielo cuidadosamente con un paño seco si está sucio.

No instale la lavadora en el baño o en lugares húmedos. No lave la máquina con agua ni ponga ropa mojada sobre la película del panel de control.

No utilice agua a más de 50 °C.

Si la máquina está situada sobre un piso alfombrado, ajuste las patas para permitir que el aire circule libremente.

No lave impermeables, fundas de bicicleta, prendas de plumas ni ropa impermeable, ya que esto provocará que la lavadora tenga vibraciones anormales durante el centrifugado.

Item blando

Agujeros de ventilación en la parte inferior

No comparta la misma toma de corriente con otros aparatos eléctricos. No utilice el enchufe dañado o una toma de corriente floja.

9

Precauciones

No introduzca las manos en la máquina mientras esté funcionando. Es peligroso incluso si la velocidad es muy lenta. Tenga especial cuidado con los niños y prohíbalos subirse a la lavadora.

Es peligroso alterar las especificaciones o intentar modificar este producto de cualquier manera.

No sobrecargue el aparato ni coloque objetos calientes (como una tetera con agua caliente) sobre la lavadora.

La ropa que haya estado en contacto con productos volátiles derivados del petróleo no debe lavarse a máquina.

Este aparato no está diseñado para ser utilizado por personas (incluidos niños) con capacidades físicas, sensoriales o mentales reducidas, o falta de experiencia y conocimiento, a menos que una persona responsable de su seguridad les haya brindado supervisión o instrucciones sobre el uso del aparato. Los niños deben ser supervisados para asegurarse de que no jueguen con el aparato.

Mantenga el aparato alejado de la luz solar directa y de fuentes de calor, como calentadores.

Cualquier objeto como monedas, imperdibles, clavos, tornillos, piedras o cualquier otro material duro y afilado puede causar daños considerables y no debe introducirse en la máquina.

Antes de lavar, asegúrese de que el grifo esté abierto y la manguera de entrada esté instalada correctamente.

Se sugiere utilizar detergente de baja espuma.

10

Definición de Símbolos

Códigos de Error y Solución de Problemas

Código de Error	Explicación del Código de Error	Solución
E1	Después de 5 minutos de drenaje, aún no se alcanza el nivel mínimo de agua.	Consulte la Página 8 para solución de problemas.
E2	La tapa superior está abierta durante el centrifugado.	Cierre la tapa superior y borre la alarma.
E3	El centrifugado está desbalanceado.	Abra la tapa superior, coloque la ropa de manera uniforme, ciérrela y borre la alarma.
E4	Después de 62 minutos de entrada de agua, aún no se alcanza el nivel de agua establecido.	Consulte la Página 8 para solución de problemas.
E5	La tapa superior se abre después de configurar el bloqueo para niños.	Close the top lid and clear the alarm
F1	El sensor de nivel de agua es anormal.	Corte el suministro de energía para buscar personal profesional que lo procese.

Aviso: Si la falla persiste después de verificar los elementos anteriores, retire el enchufe de la fuente de alimentación y comuníquese con el equipo de servicio local.

Aviso:

1. Ajuste de desequilibrio: Durante el centrifugado, si la ropa no se coloca de manera uniforme en la tina, esto podría causar una vibración violenta. Esta máquina tiene una función de ajuste de desequilibrio y el sistema de prueba de vibración supervisará el funcionamiento. Una vez que la vibración supere cierto nivel, el sistema de ajuste se iniciará automáticamente para corregir el desequilibrio.

2. Corte de suministro eléctrico automático:

- Si no inicia el programa en 10 minutos después de presionar el botón de encendido, el suministro de energía se cortará automáticamente.
- Una vez finalizado el lavado, suena la alarma y el suministro de energía se cortará automáticamente.

3. Función de Bloqueo para Niños:

- Cuando se configura la función de bloqueo para niños, todos los botones se bloquearán, incluido POWER (Encendido). Si la tapa superior se abre mientras la lavadora está funcionando, el lavado se detendrá y emitirá una alarma. Pero si puede cerrar la tapa superior en 5 segundos, la alarma se detendrá y la lavadora continuará funcionando. Si no puede cerrar la tapa superior en 5 segundos, la lavadora comenzará a drenar si hay agua en la tina interior, incluso si cerrar la tapa superior no es válido. Durante el drenaje, la alarma sonará cada 10 segundos, cuando el agua en la tina interior esté aproximadamente 5 cm más alta, la alarma sonará cada 10 minutos. Cuando finaliza el drenaje, la lavadora estará en estado de espera; si se cierra la tapa superior, la lavadora se desbloquea y comienza a funcionar según la configuración anterior.
- Una vez que se configura el bloqueo para niños, si la tapa superior se abre por más de 5 segundos durante el lavado o el enjuague (hay agua en la tina interior), la lavadora drenará y sonará la alarma. Si desbloquea la función durante el drenaje, la lavadora agregará agua al nivel establecido y continuará funcionando.

4. Reciclaje de Agua: Configure la función de Reciclaje de Agua, la máquina no drenará ni centrifugará después del último enjuague, el temporizador digital mostrará el código "EE", y la máquina dejará de funcionar (si no hay operación, la alarma sonará cada 10 minutos y la energía se cortará después de una hora). Presione el botón "Start/Pause" (Inicio/Pausa), el temporizador digital mostrará el tiempo restante, se iniciará el proceso de drenaje y centrifugado nuevamente, y el agua en la tina interior de acero inoxidable podrá ser reutilizada.

11

greenwind

GWLTOP6K

LAVADORA TOTALMENTE AUTOMÁTICA

Manual de Funcionamiento

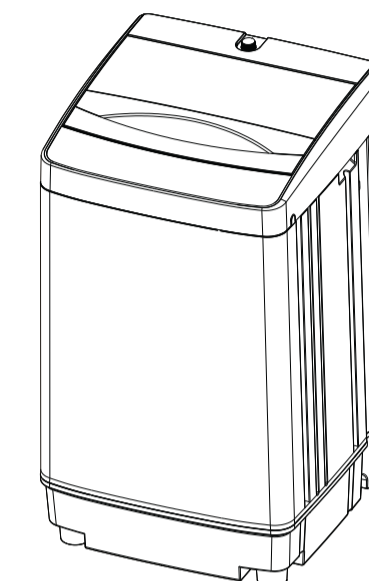

6.0kg

Es de suma importancia que este libro de instrucciones se conserve con el aparato para futuras consultas. Si el aparato se vende o se transfiere a otro propietario, o si usted se muda y deja el aparato, asegúrese siempre de que el libro se suministre con el mismo para que el nuevo propietario pueda conocer el funcionamiento del aparato y las advertencias pertinentes. Estas advertencias se han proporcionado en interés de la seguridad. Debe leerlas atentamente antes de instalar o utilizar el aparato.

Preparación antes de la Operación

Preparación antes del Lavado
Conecte la manguera de entrada y abra el grifo.

Este aparato debe estar conectado a tierra. Confirme que la toma de corriente esté conectada a tierra de forma fiable e inserte el enchufe. El terminal de tierra no debe conectarse a tuberías de gas, tuberías de grifo, etc.
Cuelgue el tubo de drenaje.

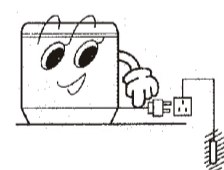

Advertencia: ¡La temperatura del agua debe ser inferior a 50C!

Antes de lavar la ropa, preste atención a lo siguiente:

Asegúrese si hay requisitos especiales para la ropa.	Antes de lavar, vacíe todos los bolsillos de objetos pequeños que puedan haber quedado dentro (monedas, llaves, tornillos, etc.).	Anude las cintas largas, abra los botones y cierre las cremalleras.	No sobrecargue la máquina. Cargue la ropa holgadamente, alternando prendas grandes con pequeñas.	Clasifique la ropa según el tipo de tejido, la solidez del color y lo sucia que esté. Ponga la ropa fina, de lana y la propensa al desgaste en una bolsa de lavado.

A. Asegúrese de que la ropa sea lavable.
B. Es esencial lavar la ropa de color nueva por separado la primera vez. La ropa blanca no debe lavarse con prendas de color.
C. Sumerja a mano la ropa no absorbible.
D. Algunas manchas como las de fruta, vino, hierba, óxido, etc., son difíciles de quitar y deben tratarse antes del lavado con productos específicos, que se pueden encontrar en la mayoría de las tiendas de artículos para el hogar. En algunos casos, puede ayudar remojar la mancha antes de lavar con un producto de pre-remojo especial o un detergente biológico.
E. Voltee la ropa de tejido de siesta y la de pelusa larga antes de meterla en la máquina.
F. No coloque directamente en la máquina ropa contaminada por productos químicos.
G. Artículos muy pequeños (pañuelos, cintas, calcetines, etc.) deben lavarse en una bolsa de lavado o una (falta texto en el original: probablemente bolsa de malla).

12

Carga de Ropa



- La capacidad de lavado y centrifugado de la máquina se refiere al peso máximo de la ropa estándar en condición seca. La cantidad de ropa a lavar debe ser inferior a la capacidad nominal. La capacidad máxima de esta máquina es de 6.0 kg.
- El diferente grosor, tamaño y tipo de la ropa influirá en la capacidad de lavado real.
- No seleccione un nivel de agua alto cuando la carga de ropa sea inferior a 1.0 kg para evitar salpicaduras de agua.

13

Uso del Detergente

Uso del Detergente

- Agregue uniformemente la cantidad requerida de detergente para un ciclo de lavado en el tambor interior.
- Consulte la tabla a continuación para las recomendaciones de dosificación de detergente.
- Se recomienda detergente de baja espuma. Para el suavizante de telas, siga las instrucciones proporcionadas en el manual de usuario del suavizante para conocer la dosis correcta.

Cómo Usar el Blanqueador

- Llene el agua hasta el nivel seleccionado, diluya el blanqueador en el recipiente y viértala lentamente en la tina de lavado.
- No use blanqueador para ropa de color o estampada, ya que son propensas a perder el color.
- No aplique el blanqueador directamente sobre la ropa.
- Consulte el manual para conocer el uso y la cantidad de blanqueador.
- Disuelva el blanqueador en polvo antes de usarla.

Cómo usar el detergente en polvo

- Disolver directamente en la máquina (no apto para programas preestablecidos)
 - Nivel de agua bajo.
 - Agregue el detergente en polvo y haga funcionar la máquina durante 30 seg para disolverlo completamente.
 - Coloque la ropa y seleccione el nivel de agua adecuado.
- Disolución instantánea del detergente en polvo
 - Prepare agua tibia a 30C en un recipiente.
 - Vierta el polvo mientras revuelve para disolverlo completamente.
- El detergente en polvo de mala calidad o que no se ha utilizado durante un período prolongado puede obstruirse; limpie la caja de detergente a tiempo.

Observaciones: Para evitar salpicaduras de agua y desperdicio de detergente en polvo, el nivel de agua no debe ser demasiado alto si la cantidad de ropa es muy pequeña.

14

Especificaciones

Modelo	GWLTOP6K
Capacidad nominal de lavado y centrifugado	6.0kg
Tensión y frecuencia nominales	220V~·50Hz
Nivel de agua / volumen de agua	10/44L 9/41L 8/38L 7/35L 6/32L 5/29L 4/26L 3/23L 2/20L 1/17L
Inlet pressure	0.05MPa-0.85MPa
Potencia de entrada nominal	Lavado: 400W Centrifugado: 380W
Peso	About 21kg
Dimensiones del producto	W496mm D507mm H814mm

Nota:

Si la energía se interrumpe durante el ciclo de centrifugado, el aparato entrará en modo Pausa cuando se restablezca la energía. Para reanudar el funcionamiento, presione el botón Inicio/Pausa. Si no se realiza ninguna acción, la unidad emitirá un pitido cada 10 minutos hasta que se presione el botón o se desconecte la energía.

100XXXXX

Parts name

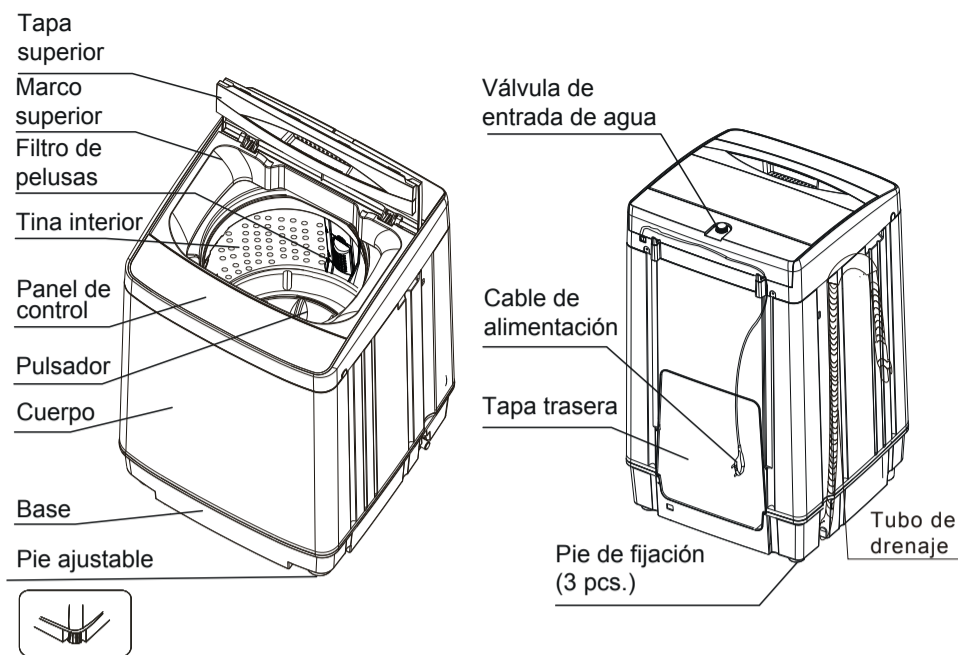

Accesorios

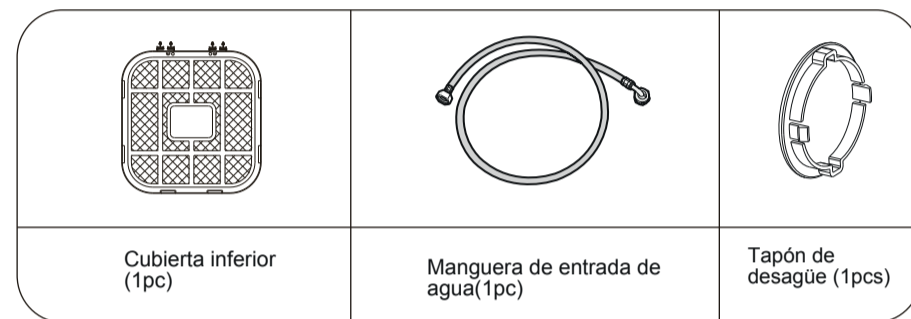

1

Instalación y Ajuste

Instale y ajuste la máquina de acuerdo con los requisitos del manual. Una operación correcta es muy importante para su seguridad.

Desembalaje

- Desempaque el cartón y retire la cubierta inferior.
- Abra la tapa superior de la lavadora y retire todos los accesorios.
- Retire todos los envoltorios, incluida la base de poliestireno.
- Se recomienda conservar todo el embalaje para su reutilización en caso de que la máquina deba transportarse de nuevo.

Instalación de la Cubierta Inferior

- Incline la parte trasera de la lavadora hacia adelante, coloque el lado de la cubierta inferior que tiene la etiqueta adhesiva (descripción) mirando hacia la lavadora, e insértela en la parte inferior de la lavadora siguiendo la dirección de la flecha.
- Retire las dos abrazaderas de fijación con unas tijeras, insértelas en los orificios correspondientes que indican las líneas negras (al tirar suavemente, la abrazadera de fijación no debería salirse) y fije la cubierta inferior en la base.

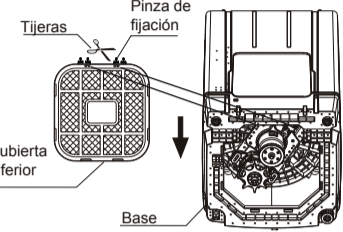

Posicionamiento

La distancia entre la lavadora y la pared debe ser superior a 50 mm, y el ángulo máximo permitido de la base del pie de la máquina es de 1°. Un suelo inclinado o rugoso puede provocar que el funcionamiento se detenga o sea inestable; ajústelo con los siguientes métodos:

- **Comprobación Horizontal**
Utilice una cuerda atada con una plomada para comprobar si está horizontal

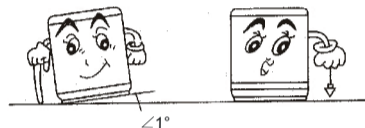

- **Ajustar el Pie Ajustable:**

1. Levante el pie ajustable suavemente, afloje la tuerca ajustable y gire el pie ajustable.
2. Fije la tuerca después del ajuste.

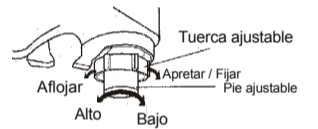

2

Cómo Usar el Tubo de Drenaje

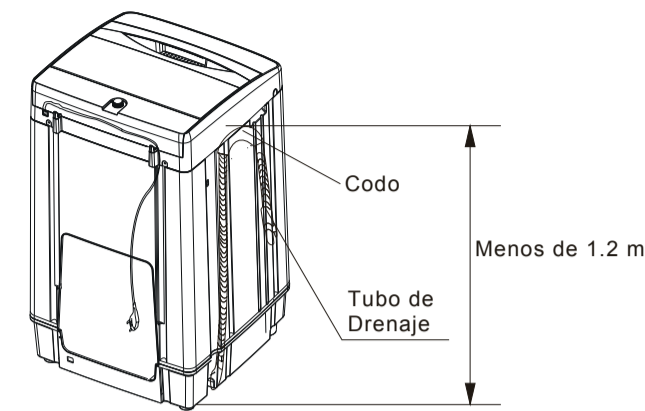

1. El tubo de drenaje debe colgarse durante el uso, la altura no debe ser superior a 1.2 m para evitar fugas o paradas; si el drenaje toma mucho tiempo, la máquina dejará de funcionar.
2. Puede ajustar la posición del codo curvado para cambiar la altura del tubo de drenaje.
3. No apriete el tubo de drenaje para asegurar un drenaje fluido.

3

Mantenimiento

Métodos de Mantenimiento

- **Métodos de Mantenimiento**
La máquina se detiene automáticamente, y el zumbador musical le recordará que retire la ropa o que inicie de nuevo.
- Una vez que haya terminado de usar la máquina, se recomienda desenchufarla y cerrar los grifos de agua para evitar fugas o incendios inesperados.

Limpeza Externa

Limpe el gabinete exterior del aparato con un paño suave. No utilice limpiadores ni materiales químicos volátiles para limpiar la máquina, lo cual dañará las piezas de plástico y la superficie.

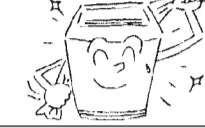

Limpeza del Filtro de Entrada

Es posible que la malla del filtro de entrada se bloquee por el polvo; límpiela de acuerdo con los siguientes pasos:

1. Cierre el grifo y encienda el interruptor de encendido.
2. Arranque la lavadora durante 5 segundos (haga que el agua de la manguera de entrada fluya hacia la tina) y corte el suministro de energía.
3. Retire la manguera de entrada, quite y limpie la válvula de entrada y la malla de entrada, e instale de nuevo.

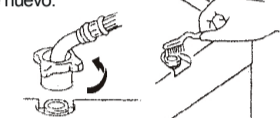

Asegúrese de limpiar el filtro a tiempo después de usarlo cada vez.

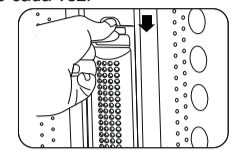

1. Presione el clip hacia abajo y extraiga el filtro.

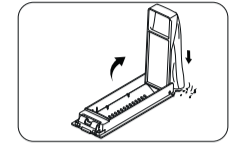

2. Abra el filtro, gírelo, retire la suciedad y lave el filtro con agua.



3. Mantenga el filtro en su posición original. Si hay residuos de hilo en la pared trasera de la tina interior, límpielos de manera uniforme para evitar contaminar la ropa en el siguiente lavado

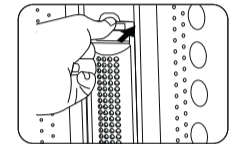

4. No presione el filtro al reemplazarlo y asegúrese de que el filtro esté firmemente colocado en su

1. Después de usar la máquina, se recomienda cerrar los grifos de agua. (Si es necesario, retire la manguera de entrada).
2. No mantenga agua en la tina por mucho tiempo. Cuando el lavado haya terminado, drene inmediatamente.
3. Una vez que haya terminado de usar la máquina, se recomienda desenchufarla.
4. Organice el cable eléctrico y el tubo de drenaje.
5. Limpie el agua de la superficie y de la tina con un paño suave y mantenga la tapa superior abierta por un tiempo. Esto ayuda a prevenir la formación de moho y olores dentro del aparato.

Prevención de Congelamiento

1. En invierno, si el agua restante se congela, puede causar problemas a la lavadora; por favor, retire la manguera de entrada de agua y drene el agua de la manguera y de la tina interior.
2. Si el agua se congela, por favor, no opere la lavadora. Ponga agua caliente a 40°C en la tina, el agua caliente debe sumergir el pulsador. Después de unos minutos, gire el pulsador suavemente con la mano y luego podrá operar la lavadora.

4

Instalación de la Entrada de Agua

Precaución: Al instalar la lavadora, utilice el nuevo conjunto de manguera que viene junto con la lavadora; el conjunto de manguera antiguo no debe reutilizarse.

Selección del Grifo

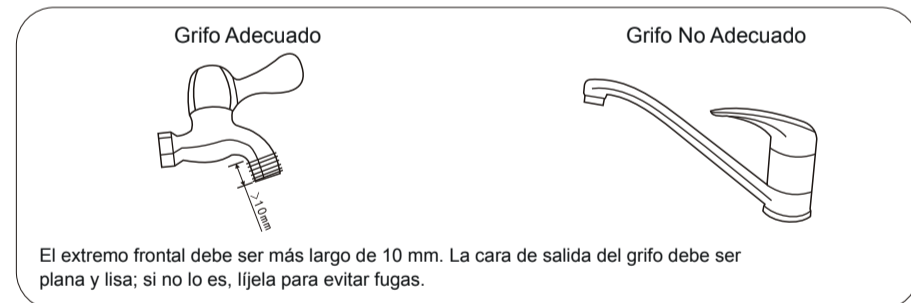

Comprobar la conexión entre el conector de la manguera de entrada y el grifo

1. Mueva la manguera de entrada suavemente para confirmar si está bien sujeta.
2. Después de la instalación, abra el grifo y compruebe si hay fugas.
3. No doble la manguera de entrada con exceso de tensión.
4. Antes de cada uso, verifique la conexión entre el conector de la manguera de entrada y el grifo. Asegúrese de que estén firmemente ajustados para evitar que se caigan debido a una posición de instalación incorrecta.

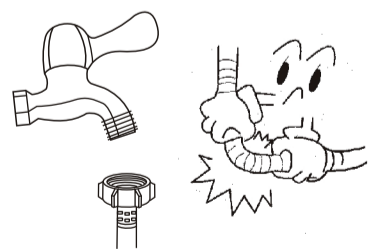

Conectar la manguera de entrada con la lavadora

1. No retire el cojín de absorción de agua. Antes de cada uso, inspecciónelo para asegurarse de que no se haya desalojado o dañado. Si encuentra algún problema, comuníquese de inmediato con un agente de servicio autorizado o un profesional calificado para obtener ayuda.
2. Coloque la tuerca de la manguera de entrada en el conector de la válvula de entrada.
3. Apriete la tuerca de la manguera de entrada y muévala suavemente para asegurar un ajuste firme.

5

Instrucciones del Panel de Control

Panel de control

Modo y Significado de la Luz Indicadora
La luz indicadora siempre encendida o brillante significa que ha sido seleccionado.



- **Encendido**
Para encender la Lavadora al estado de funcionamiento o al estado de espera.

- **Inicio/Pausa**
Después de seleccionar el PROGRAMA y el NIVEL DE AGUA, presione este botón para iniciar. Presione este botón para pausar durante el funcionamiento, presione de nuevo para continuar.

- Si usa la Lógica Difusa (Fuzzy Logic) y el NIVEL DE AGUA no está seleccionado, el Temporizador Digital muestra "--". En este momento, antes de presionar INICIO/PAUSA, si se selecciona NORMAL o HEAVY (Pesado), se utiliza la Lógica Difusa. Al seleccionar SOFT (Suave), no hay Lógica Difusa, el NIVEL DE AGUA es "7". Al seleccionar FAST (Rápido), no hay Lógica Difusa, el NIVEL DE AGUA es "2".

- Presione el selector de NIVEL DE AGUA para seleccionar el NIVEL DE AGUA. En este momento no hay función de Lógica Difusa y puede seleccionar el nivel de agua apropiado. Según la cantidad de su ropa, 1-2 es nivel bajo, 3-6 es nivel medio y 7-10 es nivel alto.

- Durante la función de lavado (incluido el enjuague), si necesita agregar agua, presione el botón NIVEL DE AGUA para agregar agua, y suelte el botón para dejar de agregar. Pause la Lavadora y presione el botón NIVEL DE AGUA para seleccionar un nivel de agua más alto, luego presione el botón INICIO/PAUSA. La Lavadora agregará el agua automáticamente hasta el nivel de agua configurado y continuará funcionando. Si su nuevo nivel de agua es inferior al nivel actual, el nivel de agua inferior será válido en la próxima entrada de agua.

- Automáticamente se agrega agua durante el proceso de LAVADO y ENJUAGUE. Si el nivel de agua es inferior al nivel de agua configurado, la Lavadora se pausará y agregará agua automáticamente hasta el nivel de agua configurado.

6

Instrucciones del Panel de Control

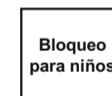

- Al comienzo del inicio, el programa es NORMAL. Presione el botón PROGRAM para elegir diferentes programas. Al elegir los 5 programas de la izquierda (NORMAL, SOLO CENTRIFUGAR, PESADO, DELICADO, RÁPIDO), la luz se encenderá. Al presionar los 5 programas de la derecha (SOLO LAVAR, ENJUAGAR y CENTRIFUGAR, RECICLAJE DE AGUA, SECADO POR AIRE, LIMPIEZA DE TINA), la luz parpadeará.
- Durante el funcionamiento de la máquina, presione los botones NIVEL DE AGUA y PROGRAM simultáneamente para configurar el BLOQUEO PARA NIÑOS. El temporizador digital mostrará alternativamente el tiempo restante y CL. Presione los botones NIVEL DE AGUA y PROGRAM nuevamente para cancelar el bloqueo para niños.
- Una vez que se configura la función de bloqueo para niños, todos los botones se bloquearán, incluido el interruptor de encendido. Si se abre la tapa superior durante el funcionamiento de la máquina, la máquina dejará de funcionar y emitirá una alarma. Si se abre la tapa superior pero se cierra en 5 segundos, la máquina detendrá la alarma y continuará funcionando. Si se abre la tapa superior y no se cierra en 5 segundos, la máquina comenzará a drenar si hay agua en la tina interior y emitirá una alarma. La máquina drenará el agua y quedará en estado de espera (durante el drenaje, incluso si se cierra la tapa superior, el drenaje no se detendrá. Si se cancela la función de bloqueo para niños, el drenaje se detendrá). La máquina emitirá una alarma cada 10 minutos.
- Después de configurar la función de bloqueo para niños, durante el proceso de lavado o enjuague, si se abre la tapa superior durante 5 segundos (hay agua en la tina interior), la máquina comenzará a drenar y emitirá una alarma. Si se cancela la función de bloqueo para niños durante el drenaje, la máquina ingresará agua hasta el nivel de agua configurado y continuará funcionando.



- Muestra el código del programa.
- Si selecciona SECADO POR AIRE (AIR DRY), el temporizador digital muestra el tiempo de secado por aire, la unidad es MIN (Minutos).
- Cuando está lavando, el temporizador digital muestra el tiempo restante de lavado, la unidad es MIN (Minutos).
- Cuando se encuentra un problema, el temporizador digital muestra el código de error.
- Cuando está encendida y usa la Lógica Difusa (Fuzzy Logic), el temporizador digital muestra "--".

Una vez conectada la energía, presione el botón POWER (Encendido). La máquina se encuentra en el estado inicial de inicio:

1. Si no hay agua en la tina interior, la lavadora está en estado de LÓGICA DIFUSA (FUZZY). El proceso es: lavado - enjuague - centrifugado. El programa es NORMAL, y el temporizador digital muestra "--". En este momento, si presiona el botón INICIO/PAUSA (o presiona PROGRAM para seleccionar PESADO), la lavadora puede configurar automáticamente el nivel de agua según la cantidad de ropa.
2. Si hay agua en la tina interior, y la máquina está en estado de NO-LÓGICA DIFUSA (non-FUZZY), la configuración del nivel de agua es "7". El proceso es: lavado - enjuague - centrifugado, y el programa es NORMAL (el final del texto está cortado, pero esta es la traducción hasta donde llega el original).

7

Solución de Problemas

Antes de contactar a los técnicos, realice las siguientes comprobaciones:

Fenómeno	Razón Posible	Solución
El panel de control no tiene pantalla	El enchufe no está insertado firmemente. No hay electricidad en la toma. El interruptor de encendido no está encendido. El suministro de energía está cortado.	Inserte el enchufe firmemente. Verifique la toma o cambie a otra toma. Presione el interruptor de encendido. Verifique el suministro de energía.
La manguera de entrada gotea	El conector de la manguera de entrada (que se conecta al grifo) no está fijo firmemente. La conexión de la manguera de entrada y la lavadora está floja.	Instale la manguera de entrada de nuevo. Apriete el conector de la máquina.
No dreña	La salida de agua del tubo de drenaje es más alta de 1.2m El tubo de drenaje está doblado u obstruido.	La altura del tubo de drenaje debe ser menos de 1.2m Enderece o limpie el tubo de drenaje.
No hay entrada de agua	No hay suministro de agua. El grifo no está abierto. La manguera de entrada está obstruida.	Reinicie cuando se reanude el suministro de agua. Abra el grifo. Limpie el filtro según las instrucciones anteriores
El centrifugado se detiene y comienza la entrada de agua durante el programa de centrifugado	La ropa es demasiada o muy poca, o la máquina no está colocada de forma estable.	La máquina se está ajustando automáticamente.
Presione el botón del programa para seleccionar CENTRIFUGADO, pero no centrifuga	La tapa superior no se cerró cuando finalizó el drenaje.	Cierre la tapa superior.
El centrifugado es intermitente cuando comienza	Balance the laundries to reach to the best spin effects	Normal
La primera vez que se usa, fluye algo de agua por el tubo de drenaje	The remaining water from factory's testing	Normal

Notas: Si la falla persiste después de las comprobaciones anteriores, por favor, retire el enchufe y comuníquese con el vendedor de inmediato. Es peligroso reparar este producto por su cuenta.

8